

ASUS®

VG32V-serien

LCD skærm

Brugervejledning

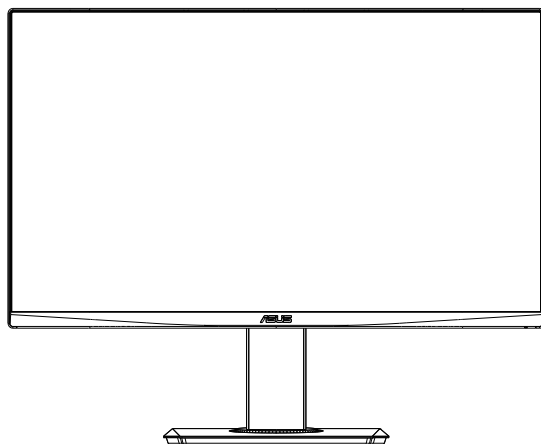

HDMI™
HIGH-DEFINITION MULTIMEDIA INTERFACE

Indholdsfortegnelse

Varsler	iii
Sikkerhedsoplysninger	iv
Vedligeholdelse og rengøring	vi
1.1 Velkommen!.....	1-1
1.2 Pakken indeholder	1-1
1.3 Samling af skærmen	1-2
1.4 Tilslutning af ledninger.....	1-3
1.4.1 LCD-skærmens bagside	1-3
1.5 Indledning til skærm	1-4
1.5.1 Sådan bruges betjeningsknapperne	1-4
2.1 Justering af skærmen.....	2-1
2.2 Aftagelse af arm/stativ (til VESA vægmontering)	2-2
2.3 Mål	2-3
3.1 OSD-menuen	3-1
3.1.1 Sådan konfigureres indstillingerne	3-1
3.1.2 Indledning til OSD-funktionen	3-2
3.2 Specifikationer	3-9
3.3 Fejlfinding (FAQ).....	3-10
3.4 Liste over understøttet timing	3-11

Copyright © 2019 ASUSTeK COMPUTER INC. Alle rettigheder forbeholdes.

Det er ikke tilladt på nogen måde at gengive, transmittere, transskribere, lagre i et lagringssystem eller oversætte til et hvilket som helst andet sprog nogen del af denne vejledning, herunder produkterne og softwaren beskrevet heri, uden udtrykkelig skriftlig tilladelse fra ASUSTeK COMPUTER INC., undtagen dokumentation til sikkerhedskopieringsformål, der opbevares af køberen. ("ASUS").

Der gives ikke garanti eller service for produktet hvis: (1) produktet er blevet repareret, modificeret eller ændret, medmindre en sådan reparation, modifikation eller ændring er udført af ASUS; eller (2) hvis produktets serienummer er ulæseligt eller mangler.

ASUS VIDEREGIVER DENNE VEJLEDNING "SOM DEN ER", UDEN GARANTI AF NOGEN SLAGS, HVERKEN UDTRYKKELIG ELLER UNDERFORSTÅET, INKLUSIV OG IKKE BEGRÆNSET TIL UNDERFORSTÅEDE GARANTIER ELLER BETINGELSER FOR SALGBARHED ELLER EGNETHED TIL ET BESTEMT FORMÅL. ASUS, DETS DIREKTØRER, LEDERE, MEDARBEJDERE OG AGENTER ER UNDER INGEN OMSTÆDIGHEDER ANSVARLIGE FOR NOGEN INDIREKTE, SPECIELLE, TILFÆLDIGE ELLER EFTERFØLGENDE BESKADIGELSER (HERUNDER BESKADIGELSER SOM TAB AF FORTJENESTE, TAB AF HANDEL, TAB AF BRUG ELLER DATA, AFBRYDELSE AF HANDEL OG LIGNENDE), SELV OM ASUS ER BLEVET BEKENDT MED MULIGHEDEN FOR SÅDANNE BESKADIGELSER FRA EN DEFEKT ELLER FEJL I DENNE VEJLEDNING ELLER I PRODUKTET.

SPECIFIKATIONER OG OPLYSNINGER I DENNE VEJLEDNING GIVES KUN TIL OPLYSENDE FORMÅL OG KAN ÆNDRES NÅR SOM HELST UDEN VARSEL, OG MÅ IKKE FORTOLKES SOM EN FORPLIGTELSE FOR ASUS. ASUS PÅTAGER SIG INTET ANSVAR ELLER ERSTATNINGSPLIGT FOR FEJL ELLER UNØJAGTIGHEDER, DER MÅTTE FOREKOMME I VEJLEDNINGEN, HERUNDER PRODUKTET OG SOFTWAREN, DER BESKRIVES HERI.

Produkter og virksomhedsnavne i denne vejledning kan være eller ikke være registrerede varemærker og ophavsretter tilhørende de respektive virksomheder. De er kun brugt som produktidentifikation eller forklaring og til ejernes fordel uden nogen hensigt om krænkelser.

Varsler

Erklæring fra Federal Communications Commission (FCC) (USA)

Denne enhed overholder afsnit 15 af FCC-reglerne. Driften skal ske i henhold til følgende to betingelser:

- Udstyret må ikke forårsage skadelige forstyrrelser, og
- Dette udstyr skal acceptere alle forstyrrelser der modtages, inklusiv forstyrrelser der kan forårsage uønsket drift.

Dette udstyr er testet og fundet i overensstemmelse med grænserne for en klasse B digital enhed ifølge del 15 i FCC-reglerne. Disse grænser har til formål at skabe rimelig beskyttelse mod skadelig interferens i private installationer. Udstyret genererer, bruger og kan udsende radiofrekvensenergi, og hvis den ikke installeres og bruges i overensstemmelse med fabrikantens vejledning, kan det forårsage skadelig interferens for radiokommunikation. Der er dog ingen garanti, at interferens ikke vil opstå i en bestemt installation. Hvis udstyret er årsag til forstyrrelser i radio eller TV modtagelse – hvilket kan bestemmes ved at slå udstyret fra og til – opfordres brugeren til at prøve at afhjælpe forstyrrelsen vha. en eller flere af de efterfølgende metoder:

- Vend eller sæt modtagerantennen et andet sted.
- Forøg separationen mellem udstyret og modtageren.
- Tilslut udstyr til en stikkontakt, der ikke er på det samme kredsløb som modtageren.
- Kontakt forhandleren eller en erfaren radio/TV tekniker for hjælp.

Erklæring fra Canadian Department of Communications

Dette digitale udstyr overskrider ikke Klasse B begrænsningerne for radiostøjudsip fra digitaludstyr, som beskrevet i Radio Interference Regulations fra Canadian Department of Communications.

Dette digitale apparat i klasse B opfylder den canadiske standard ICES-003.

Sikkerhedsoplysninger

- Inden skærmen sættes op skal du omhyggeligt læse al dokumentationen, der kom med pakken.
- For at forebygge brand og stødrisiko må skærmen aldrig udsættes for regn eller fugt.
- Forsøg aldrig at åbne skærmens kabinet. Den høje, farlige spænding inden i skærmen kan afstedkomme alvorlig fysisk personskade.
- Hvis strømforsyningen ophører med at fungere, forsøg ikke selv at reparere den. Kontakt en elektriker eller din forhandler.
- Inden produktet bruges skal du sikre, at alle ledninger er korrekt tilsluttet og at de strømførende ledninger ikke er beskadiget. Hvis du ser nogen form for beskadigelse, skal du straks kontakte forhandleren.
- Kabinettets spalter og åbninger på bagsiden eller på oversiden er til ventilation. Disse åbninger må ikke blokeres. Produktet må aldrig placeres nær eller over en radiator eller anden varmekilde, med mindre der findes passende ventilation.
- Skærmen må kun forsynes med den type strømkilde, der er angivet på mærkaten. Hvis du ikke er sikker på, hvilken type strømforsyning du har i dit hjem, skal du kontakte forhandleren eller dit lokale elselskab.
- Brug det korrekte stik, der passer til stikkontakten.
- Undgå at overbelaste el-ledningen samt eventuelle forlængerledninger. Overbelastning kan medføre brand eller elektrisk stød.
- Undgå støv, fugtighed og kraftige temperaturudsving. Anbring ikke skærmen i et område, hvor den kan blive våd. Anbring skærmen på en solid overflade.
- Træk skærmens stik ud af stikkontakten under tordenvejr og når den ikke bruges i en længere periode. Dette vil beskytte skærmen mod beskadigelse fra spændingsbølger.
- Du må ikke skubbe genstande eller spilde væsker ind i skærmerkabinettets åbninger.
- For at sikre, at skærmen fungerer tilfredsstillende, må skærmen kun bruges sammen med UL-godkendte computere, der er udstyret med korrekte stik, som er mærket med 100-240V AC.
- Soklen skal installeres i nærheden af apparatet og skal være let tilgængeligt.
- Hvis du har tekniske problemer med skærmen, skal du kontakte en elektriker eller din forhandler.
- Sørg for, at der er en jordforbindelse, inden stikket sluttes til stikkontakten. Og sørg for at afbryde jordforbindelsen inden stikket trækkes ud af stikkontakten.

ADVARSEL

Hvis der bruges andre hoved- og øretelefoner, end dem der er angivet heri, kan det føre til høretab på grund af for høje lydtryk.

Vedligeholdelse og rengøring

- Inden du løfter eller flytter din skærm, er det bedst at du frakobler ledninger og elledningen. Brug den korrekte løfteteknik når du flytter skærmen. Når du løfter eller bærer skærmen, skal du tage fat i skærmens kanter. Løft ikke skærmen i stativet eller ledningen.
- Rengøring. Sluk for skærmen og træk ledningen ud af stikkontakten. Rengør skærmens overflade med en fnugfri, ikke-ridsende klud. Fastsiddende pletter kan fjernes med en klud, der er fugtet med et mildt rengøringsmiddel.
- Undgå at bruge et rengøringsmiddel, der indeholder alkohol eller acetone. Brug et rengøringsmiddel, der er beregnet til LCD-skærme. Sprøjt aldrig rengøringsmiddel direkte på skærmen, da det kan dryppe ind i skærmen og forårsage kortslutning.

Følgende symptomer er normale for skærmen:

- Skærmen flimrer muligvis under den første brug pga. beskaffenheden af fluorescerende lys. Sluk og tænd igen på sluk/tænd-knappen for at sikre, at flimren forsvinder.
- Du lægger muligvis mærke til en ujævn lysstyrke på skærmen, afhængigt af, hvilket billede du bruger som baggrundsbillede på skærmen.
- Hvis det samme billede vises i timevis, kan skærbilledet brændes fast på skærmen, så det også kan ses efter der skiftes til et andet skærbillede. Skærmen vil langsomt genoprette sig selv, eller du kan slukke for skærmen i nogle timer.
- Når skærmen bliver sort eller blinker, eller ikke fungerer længere, skal du kontakte forhandleren eller et servicecenter for at få den repareret. Du må ikke selv forsøge at reparere skærmen!

Udtryk, der anvendes i denne vejledning



ADVARSEL: Oplysninger for undgåelse af personskade for dig selv, når du forsøger at udføre en opgave.



FORSIGTIG: Oplysninger for undgåelse af beskadigelse af komponenter når du forsøger at udføre en opgave.



VIGTIGT: Oplysninger, der SKAL følges for at fuldføre en opgave.



BEMÆRK: Tips og yderligere oplysninger som en hjælp til fuldførelse af en opgave.

Yderligere oplysninger

Der henvises til følgende kilder for yderligere oplysninger og for opdateringer af produkter og software.

1. ASUS' websteder

ASUS' verdensomspændende websteder har opdaterede oplysninger om hardware- og software-produkter fra ASUS.

Se <http://www.asus.com>

2. Ekstra dokumentation

Din produktpakke indeholder muligvis ekstra dokumentation, der er tilføjet af din forhandler. Disse dokumenter er ikke en del af standardpakken.

1.1 Velkommen!

Mange tak for købet af din ASUS® LCD skærm!

Den seneste LCD-bredskærm fra ASUS har et klarere, større og lysere display, plus en lang række funktioner, der forbedrer oplevelsen af det viste.

Du kan bruge disse funktioner til at nyde den bekvemme og flotte visuelle oplevelse, som skærmen tilbyder!

1.2 Pakken indeholder

Kontroller, at følgende dele er i pakken:

- ✓ LCD skærm
- ✓ Startvejledning
- ✓ Garantibevis
- ✓ 1x Strømkabel
- ✓ 1x Adapter
- ✓ 1x DisplayPort-kabel (ekstraudstyr)
- ✓ 1x HDMI-kabel (ekstraudstyr)



-
- Hvis nogen af de ovenstående emner er beskadigede, skal du kontakte forhandleren.
-

1.3 Samling af skærmen

Sådan samles skærmen:



- Under samling af skærmarmen/foden anbefaler vi, at du beholder skærmen i emballagen af skumplast.

1. Sæt skruehullet på armen mod skruen på foden. Sæt derefter foden ind i armen.
2. Spænd foden fast på armen med skruen.

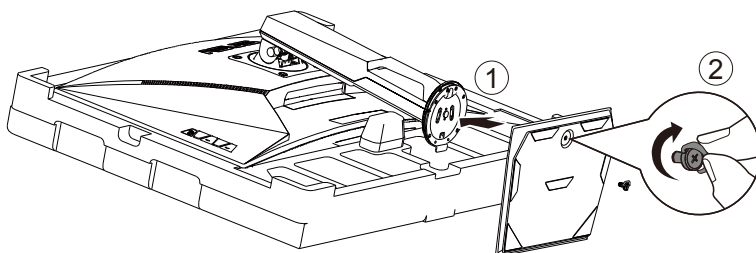

1.4 Tilslutning af ledninger

1.4.1 LCD-skærmens bagside

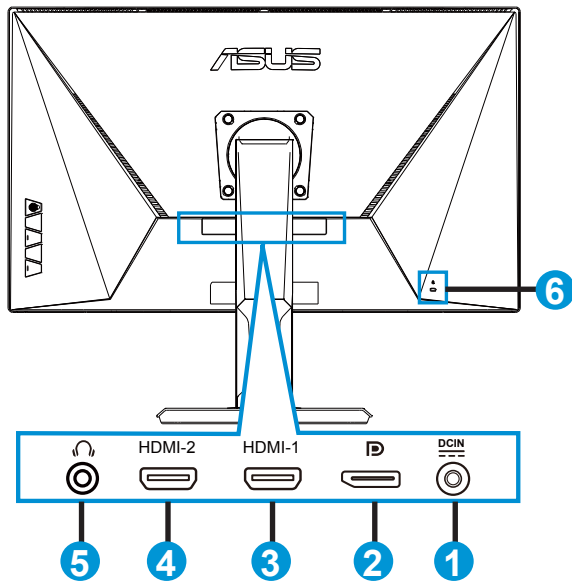

1. Indgangsport for jævnstrøm
2. DisplayPort
3. HDMI-1-port
4. HDMI-2-port
5. Hovedtelefonudgang
6. Kensington-lås

1.5 Indledning til skærm

1.5.1 Sådan bruges betjeningsknapperne

Betjeningsknapperne for den nedre del af skærmen bruges til at justere billedindstillingerne.

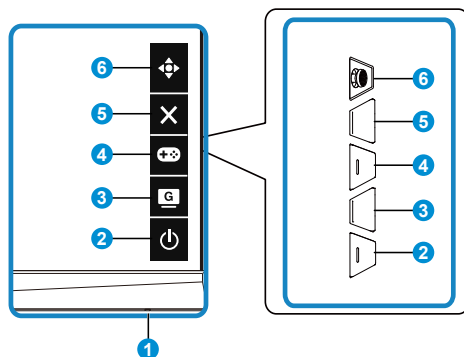

1. Strømindikator:

- Betydningen af farver for tænd/sluk-indikatoren er som i tabellen nedenfor.

Status	Beskrivelse
Hvid	TIL
Gul	Standby tilstand
FRA	FRA

2. Power (Tænd/sluk)-knap:

- Tryk på denne knap for at tænde/slukke for skærmen.





3. GameVisual:

- Tryk på denne genvejstast for at skifte mellem syv forudindstillede videofunktioner (Scenery Mode (Scenisk-tilstand), Racing Mode (Racerløb-tilstand), Cinema Mode (Biograf), RTS/RPG Mode (RTS/RPG-tilstand), FPS Mode (FPS-tilstand), sRGB Mode (sRGB-tilstand) og MOBA Mode (MOBA-tilstand)) med den intelligente videoteknologi GameVisual™.

4. GamePlus-knap:

- **GamePlus:** Funktionen GamePlus indeholder en værktøjskasse, og skaber et bedre spillemiljø for brugerne, når man spiller forskellige spil. Funktionen Sigtekorn er særligt designet til nye spillere eller begyndere, der er interesseret i FPS-spil (First Person Shooter).

Sådan slår du GamePlus til:

- Tryk på knappen **GamePlus** for at åbne hovedmenuen i GamePlus.
- Aktiver en af funktionerne Crosshair (Sigtekorn), Timer, FPS Counter (FPS-tæller) eller Display Alignment (Skærmtilpasning).
- Vælg den ønskede funktion med  () op/ned-knappen, og tryk på  () for at bekræfte valg af den ønskede funktion. Tryk på **X**, for at annullere, og afslutte.
- Funktionerne Crosshair (Sigtekorn)/Timer/FPS Counter (FPS-tæller) kan flyttes med  5-vejsknappen.
- For at aktivere Sniper, skal du slå HDR fra på din enhed

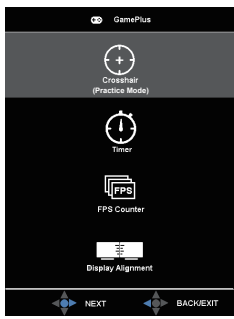
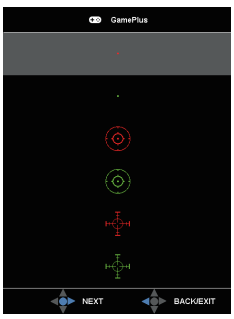
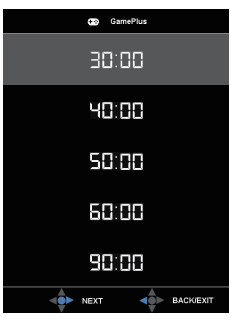
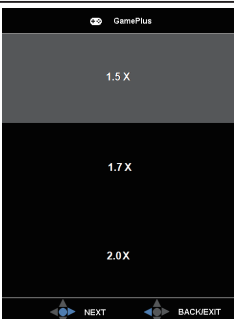
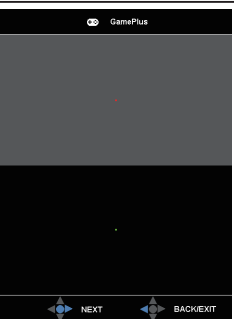
Hovedmenuen i GamePlus	GamePlus-Crosshair (Sigtekorn)	GamePlus-Timer
		
GamePlus-Sniper		
		

5. **X** Close (Luk)-knap
 - Afslutter skærmmenuen.
6.  (5-vejs) knap:
 - Åbner skærmmenuen. Vælger punkterne i skærmmenuen.
 - Forøger/reducerer værdierne og flytter markøren til op/ned/venstre/ned.

2.1 Justering af skærmen

- For at opnå den optimale visning anbefaler vi, at du ser på hele skærmens visningsflade mens du justerer skærmen til den vinkel, der er mest komfortabel for dig.
- Hold på stativet for at undgå, at skærmen falder, mens du ændrer vinklen.
- Du har mulighed for, at justere skærmens vinkel fra $+20^\circ$ til -5° , og den kan drejes 62° fra højre til venstre. Du kan også justere skærmens højde med $\pm 14\text{cm}$.

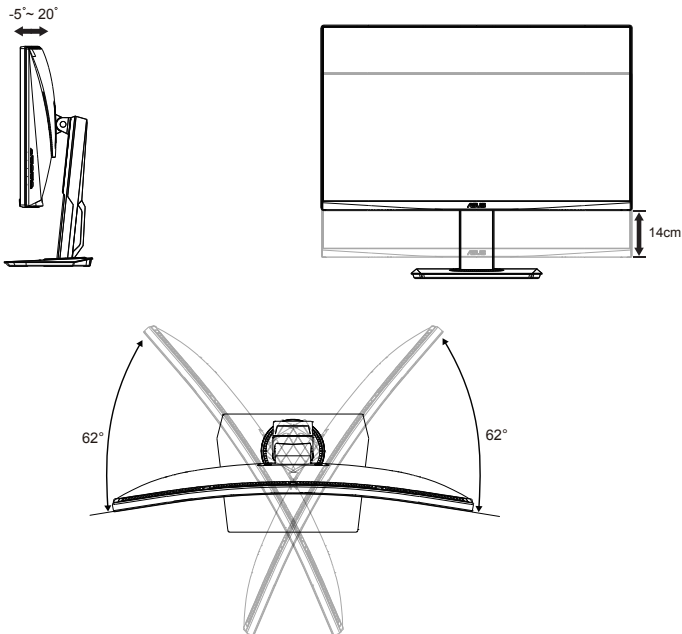

2.2 Aftagelse af arm/stativ (til VESA vægmontering)

Det aftagelige stativ til denne skærm er designet specielt til VESA vægmonteringer.

Sådan aftages arm/stander

1. Frakobl strøm- og signalledninger. Læg forsigtigt skærmen med forsiden ned på emballagen.
2. Fjern beslagene på skruerne.
3. Fjern de fire skruer (4), der holder armen fast på bagsiden af skærmen.
4. Tag stativet (armen og foden) af skærmen.

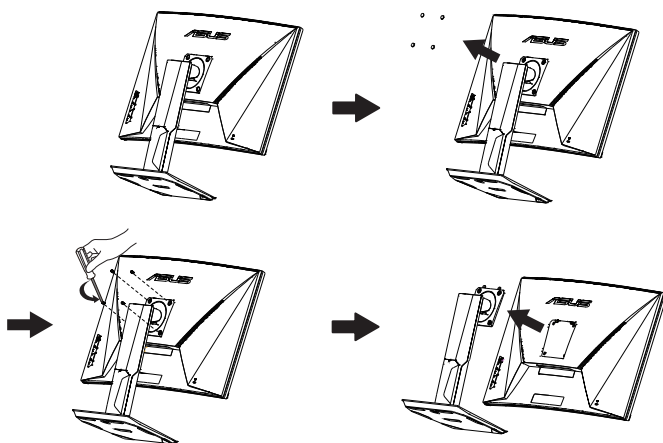

- VESA-vægmonterings sæt (100 x 100 mm) skal købes særskilt.
- Brug kun UL-godkendte vægmonteringsbeslag med minimums vægt/belastning på 28,8 kg (skruestørrelse: M4 x 10 mm).

2.3 Mål

Enhed: mm [tommer]

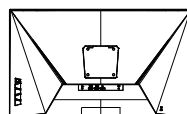
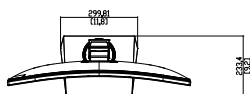
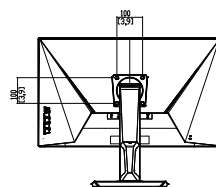
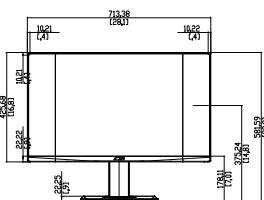

3.1 OSD-menuen

3.1.1 Sådan konfigureres indstillingerne

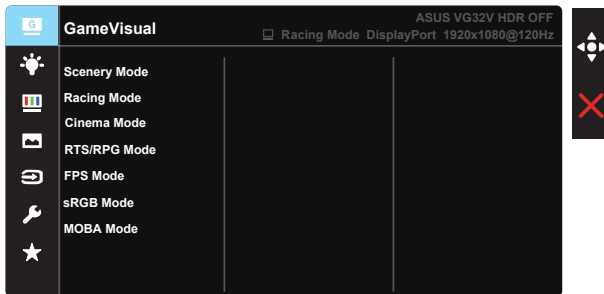

1. Brug 5-vejsknappen til at åbne skærmmenuen (OSD).
2. Brug ▼ og ▲ til at skifte mellem punkterne i menuen. Navnet på menupunktet fremhæves, når du går fra ikon til ikon.
3. For at vælge et fremhævet menupunkt, skal du trykke på knappen i midten.
4. Brug ▼ og ▲ til at vælge den ønskede værdi.
5. Tryk på knappen i midten for at åbne justeringslinjen, og brug herefter ▼ og ▲ til at justere indstillingerne med i henhold til indikatorerne i menuen.
6. Tryk på ◀/▶ for at gå til venstre/højre i menuen.

3.1.2 Indledning til OSD-funktionen

1. GameVisual

I denne funktion kan du vælge mellem syv underfunktioner efter eget ønske. Hver tilstand har en nulstillingsfunktion, der kan bruges til at bevare din indstilling eller gå tilbage til den forudindstillede tilstand.

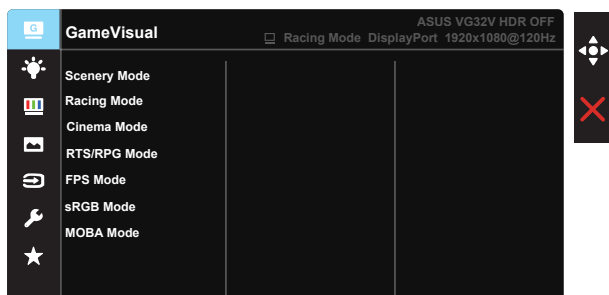

- **Scenery Mode (Scenisk-tilstand):** Dette er det bedste valg for landskabsbilleder med den intelligente videoteknologi GameVisual™.
- **Racing Mode (Racerløb-tilstand):** Dette er det bedste valg til racerspil med den intelligente videoteknologi GameVisual™.
- **Cinema Mode (Biograf):** Dette er det bedste valg til at se film med den intelligente videoteknologi GameVisual™.
- **RTS/RPG Mode (RTS/RPG-tilstand):** Dette er det bedste valg til strategispil i realtid (RTS)/Rollespil (RPG) med den intelligente videoteknologi GameVisual™.
- **FPS Mode (FPS-tilstand):** Dette er det bedste valg til FPS-spil med den intelligente videoteknologi GameVisual™.
- **sRGB Mode (sRGB-tilstand):** Dette er det bedste valg, hvis du ønsker at se billeder eller grafik fra en pc.
- **MOBA Mode (MOBA-tilstand):** Dette er det bedste valg til MOBA-spil (Multiplayer Online Battle Arena) med den intelligente videoteknologi GameVisual™.



- På Racing Mode (Racerløb-tilstand) er det ikke muligt for brugeren, at justere Saturation (Farvemætning), Sharpness (Skarphed) eller ASCR.
- På sRGB Mode (sRGB-tilstand) er det ikke muligt for brugere, at justere Saturation (Farvemætning), Skin Tone (Hudtone) Color Temp. (Farvetemperatur), Sharpness (Skarphed), Brightness (Lysstyrke), Contrast (Kontrast) eller ASCR.
- På MOBA Mode (MOBA-tilstand) er det ikke muligt for brugeren, at justere Saturation (Farvemætning), Sharpness (Skarphed) eller ASCR.

2. Blue Light Filter (Blåt lysfilter)

Indstil styrken på det blå lys, der lyser fra LED-baggrundslyset.

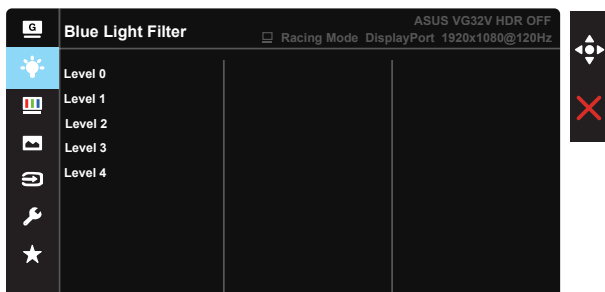

- **Level 0 (Indstilling 0):** Ingen ændring.
- **Level 1-4 (Indstilling 1~4):** Jo højere indstillingen er, jo mere skrues der ned for det blå lys.



- Når det Blue Light Filter (blå lysfilter) er slået til, importeres standardindstillingerne fra Racing Mode (racerløb-tilstand) automatisk.
- Brightness (Lysstyrken) kan indstilles af brugeren fra Level 1~3 (Indstilling 1~3).
- Level 4 (Indstilling 4) er en optimeret indstilling. Indstillingen er i overensstemmelse med certificeringen TUV Low Blue Light. Brightness (Lysstyrken) kan ikke konfigureres af brugeren.



Der henvises til følgende for at undgå belastning af øjnene:

- Brugeren bør holde pause fra skærmen en gang imellem efter længere tids brug. Det tilrådes at tage korte pauser (5 min) ca. hver time, hvis du arbejder med computeren i længere tid. Det er mere effektivt at tage korte men hyppige pauser end en enkelt længere.
- For at minimere øjenbelastning og tørre øjne bør du hvile øjnene en gang imellem ved at fokusere på noget, der befinder sig langt væk.
- Øjenøvelser kan afhjælpe trætte øjne. Gentag disse øvelser ofte. Hvis du fortsat har belastning af øjnene, skal du søge læge. Øjenøvelser: (1) Kig skiftevis op og ned (2) Rul langsomt med øjnene (3) Bevæg øjnene diagonalt.
- Kraftigt blå lys kan medføre øjenbelastninger og AMD (Age-Related Macular Degeneration - aldersrelateret degenerering af macula). Blålysfilter som reducerer skadeligt blå lys med 70% (maks.) for at undgå CVS (Computer Vision Syndrome - Computersynssyndom).

3. Color (Farve)

Med denne funktion kan du vælge den ønskede billedfarve.

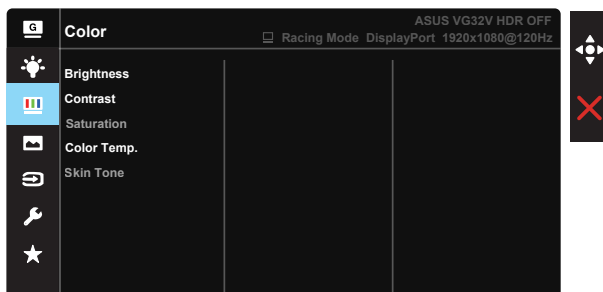

- **Brightness (Lysstyrke):** Justeringsområdet går fra 0 til 100.
- **Contrast (Kontrast):** Justeringsområdet går fra 0 til 100.
- **Saturation (Farvemætning):** Justeringsområdet går fra 0 til 100.
- **Color Temp. (Farvetemperatur):** Indeholder tre faste farveindstillinger (**Cool (Kold)**, **Normal**, **Warm (Varm)**) og **User Mode (Bruger-tilstand)**.
- **Skin Tone (Hudtone):** Indeholder tre farvetilstande, herunder **Reddish (Rødlig)**, **Natural (Naturlig)** og **Yellowish (Gullig)**.



-
- I User Mode (Bruger-tilstand), kan farverne R (rød), G (grøn) og B (blå) konfigureres af brugeren; justeringsområdet er fra 0 ~ 100.
-

4. Image (Billede)

Du kan justere billedets HDR, Sharpness (Skarphed), VividPixel, Adaptive-Sync/FreeSync, ELMB SYNC, Shadow Boost (skyggeforstærkning), Aspect Control (billedforhold), ASCR, Trace Free i denne hovedfunktion.

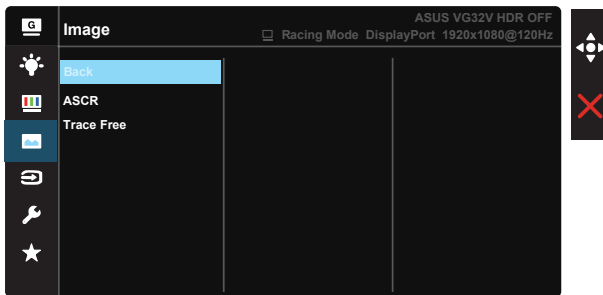
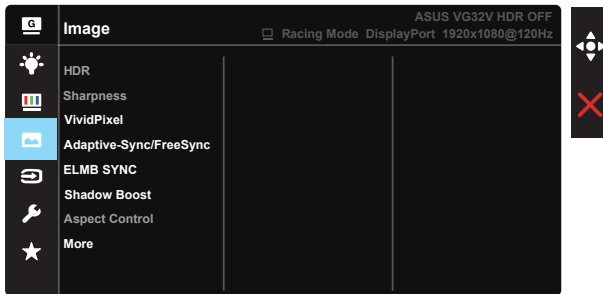

- **HDR:** Høj dynamisk område. Indeholder to HDR-funktioner (ASUS-biograf HDR og ASUS-spil HDR).
- **Sharpness (Skarphed):** Justerer billedets skarphed. Justeringsområdet går fra 0 til 100.
- **VividPixel:** En teknologi eksklusivt fra ASUS, der giver et mere klart og naturligt billede. Justeringsområdet går fra 0 til 100.
- **Adaptive-Sync/FreeSync:** Med Adaptive-Sync/FreeSync kan en understøttet grafikkilde løbende indstille skærmens opdateringshastighed i henhold til den typiske billedhastighed, hvilket er strømbesparende og giver et flimterfri billede næsten ud forsinkelser.
- **ELMB SYNC:** Reducer bevægelsessløring og minimer spøgelsesbilleder, når genstande på skærmen bevæger sig hurtigt.
- **Shadow Boost (Skyggeforstærkning):** Forstærkningen af mørke farver juster skærmens gammakurve, for at forstærke de mørke toner på billedet, hvilket gør mørke scener og genstande nemmere at se.

- **Aspect Control (Billedforhold):** Juster billedforholdet til "Full" (Fuld), "4:3" og "OverScan".
- **ASCR:** Vælg **ON (TÆND)** eller **OFF (SLUK)** for at aktivere eller deaktivere dynamisk kontrastforholdsfunktion. ASCR slås fra, når ELMB slås til.
- **Trace Free:** Øger respons-tiden med Over Drive-teknologi. Justeringsområdet går fra lavere 0 til hurtigere 100.



- 4:3 er kun tilgængelig, når indgangskilden er i 4:3-format. OverScan kan kun bruges på HDMI-funktionen.

5. Input Select (Valg af indgang)

Vælg indgangskilden mellem **HDMI-1**, **HDMI-2** eller **DisplayPort**.

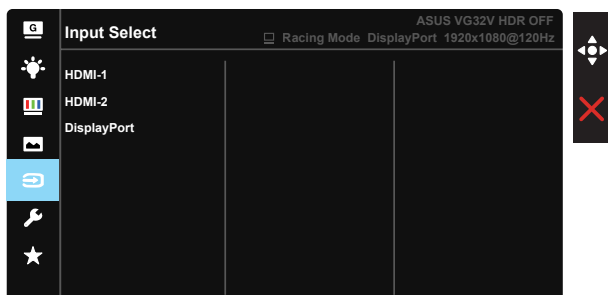

6. System Setup (Opsætning af system)

Justering af systemets konfiguration.

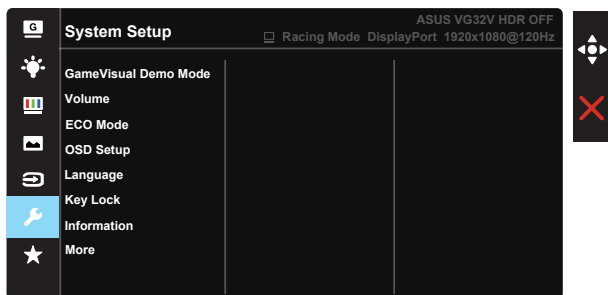

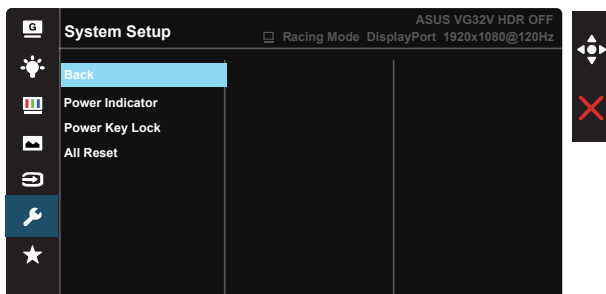

- **GameVisual Demo Mode:** Aktiver demo-funktionen til GameVisual-funktionen.
- **Volume (Lydstyrke):** Justerer lydstyrken på lydudgangen.
- **ECO Mode:** Aktiver øko-tilstanden for strømbesparelse.
- **OSD Setup (Opsætning af OSD):** Juster funktionerne **OSD Timeout (Menuens visningstid)**, **DDC/CI** og **Transparency (Gennemsigtighed)** af skærmmenuen.
- **Language (Sprog):** Vælg sproget i skærmmenuen. Valgmulighederne er: **Engelsk, Fransk, Tysk, Spansk, Italiensk, Hollandsk, Russisk, Polsk, Tjekkisk, Kroatisk, Ungarsk, Romænsk, Portugisisk, Tyrkisk, Simplificeret kinesisk, Traditionel kinesisk, Japansk, Koreansk, Persisk, Thailandsk og Indonesisk.**
- **Key Lock (Tastaturlås):** Slå alle nøglefunktioner fra. Hold ned-knappen nede i fem sekunder, for at slå tastaturlåsen fra.
- **Information (Oplysninger):** Viser oplysninger om skærmen.
- **More (Mere):** Gå videre til næste side i System Setting (Systemindstillinger).
- **Back (Tilbage):** Gå til forrige side i systemindstillinger.
- **Power Indicator (Strømindikator):** Tænd/sluk for strøm LED indikatoren.
- **Power Key Lock (Lås tænd/sluk-knappen):** Til at slå tænd/sluk-knappen til og fra.
- **All Reset (Nulstil alt):** Vælg "Yes" (Ja) for at nulstille alle indstillingerne til fabriksindstillingen.

7. MyFavorite

Indlæs/gem alle indstillinger på skærmen.

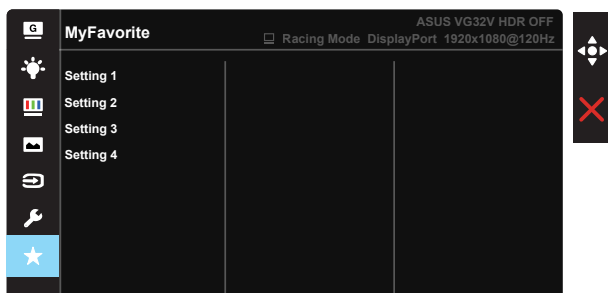

3.2 Specifikationer

Model	VG32VQ
Panelstørrelse	31,5" B (80,1cm)
Maks. opløsning	2560 x 1440 i 144 Hz
Lysstyrke (typisk)	400 cd/m ²
Immanent kontrastforhold (typisk)	3000:1
Visningsvinkel (CR=10)	178°(V) / 178°(H)
Skærmfarver	16,7 M (True 8bit)
Farve Mætning	72% NTSC
Responstid	4ms (grå til grå), 1ms MPRT
Satellithøjtaler	2 W x 2 stereo
Øretelefon-udgang	Ja
Lyd fra HDMI	Ja
HDMI-indgang	Ja
DisplayPort-indgang	Ja
Forbrug når tændt (maks.)	< 90 W*
Farver på kabinettet	Sort
Energibesparende tilstand	< 0,5W
Nedlukningstilstand	< 0,5W
Hældning	-5° ~ +20°
Fys. mål (B x H x D)	713,4 x 580,8 x 233,4 mm
Boksens mål (B x H x D)	815 x 679 x 253 mm
Net. vægt (skøn.)	9,1 kg
Brutto vægt (skøn.)	13,4 kg
Nominal spænding	AC 100~240 V (indbygget)

3.3 Fejlfinding (FAQ)

Problem	Mulig løsning
Tændt-LED ikke tændt	<ul style="list-style-type: none">• Tryk på knappen  for at kontrollere, om skærmen er i ON-tilstand.• Kontroller, at strømledning er sluttet korrekt til skærmen og stikkontakten.• Se funktionen "Power Indicator" (Strømindikator) i hovedmenuen. Vælg "ON" (TIL) for at tænde for strømindikatoren.
Tændt-LED'en lyser gult og der er intet billede på skærmen	<ul style="list-style-type: none">• Kontroller, om skærmen og computeren er i ON-tilstand.• Kontroller, at signalkablet er korrekt forbundet til skærmen og til computeren.• Eftersø signalkablet og kontroller, at ingen af benene er bøjeede.• Slut computeren til en anden skærm for at kontrollere, at computeren fungerer korrekt.
Skærbilledet er for mørkt eller for lyst	<ul style="list-style-type: none">• Justér indstillingerne for Contrast (kontrast) og Brightness (lystyrke) via OSD.
Skærbilledet springer rundt eller der kan ses bølger i billedet	<ul style="list-style-type: none">• Kontroller, at signalkablet er korrekt forbundet til skærmen og til computeren.• Fjern elektriske apparater, der kan forårsage elektrisk forstyrrelse.
Skærbilledets farver har defekter (hvid ser ikke ud som hvid)	<ul style="list-style-type: none">• Eftersø signalkablet og kontroller, at ingen af benene er bøjeede.• Udfør en nulstilling via OSD.• Juster R/G/B-farveindstillingen eller vælg farvetemperaturen via OSD.
Ingen lyd, eller lyden er lav	<ul style="list-style-type: none">• Juster lydindstillingen for både skærmen og computeren.• Sørg for, at driveren til computerens lydkort er installeret korrekt og er aktiveret.

3.4 Liste over understøttet timing

Pc-timingliste på indgangene HDMI2.0 / DP1.2

Opløsning	HDMI1 (2.0)	HDMI2 (2.0)	DP
640x480 @ 60Hz	V	V	V
640x480 @ 67Hz	V	V	V
640x480 @ 72Hz	V	V	V
640x480 @ 75Hz	V	V	V
720x400 @ 70Hz	V	V	V
720x480 @ 60Hz	V	V	V
800x600 @ 56Hz	V	V	V
800x600 @ 60Hz	V	V	V
800x600 @ 72Hz	V	V	V
800x600 @ 75Hz	V	V	V
1024x768 @ 60Hz	V	V	V
1024x768 @ 70Hz	V	V	V
1024x768 @ 75Hz	V	V	V
1152x864 @ 75Hz	V	V	V
1280x720 @ 60Hz	V	V	V
1280x720 @ 120Hz	V	V	V
1280x960 @ 60Hz	V	V	V
1280x1024 @ 60Hz	V	V	V
1280x1024 @ 75Hz	V	V	V
1440x480 @ 60Hz	V	V	V
1440x900 @ 60Hz	V	V	V
1680x1050 @ 60Hz	V	V	V
1920x1080 @ 60Hz	V	V	V
1920x1080 @ 120Hz	V	V	V
2560x1440 @ 60Hz	V	V	V
2560x1440 @ 100Hz	V	V	V
2560x1440 @ 120Hz	V	V	V
2560x1440 @ 144Hz	V	V	V
3840x2160 @ 60Hz	V	V	/